

Bergmann Dumper

2060 R_{PLUS}



Rad-Dumper | offen
Rundkipper



- Hohe Transportleistung durch gefederte Hinterachse
- Multifunktionsdisplay zur Fahrerinformation
- Absenkbares ROPS/FOPS Schutzdach
- Zur Kabine nachrüstbar
- Hydraulische Parkbremse
- Baumustergeprüft durch die TBG

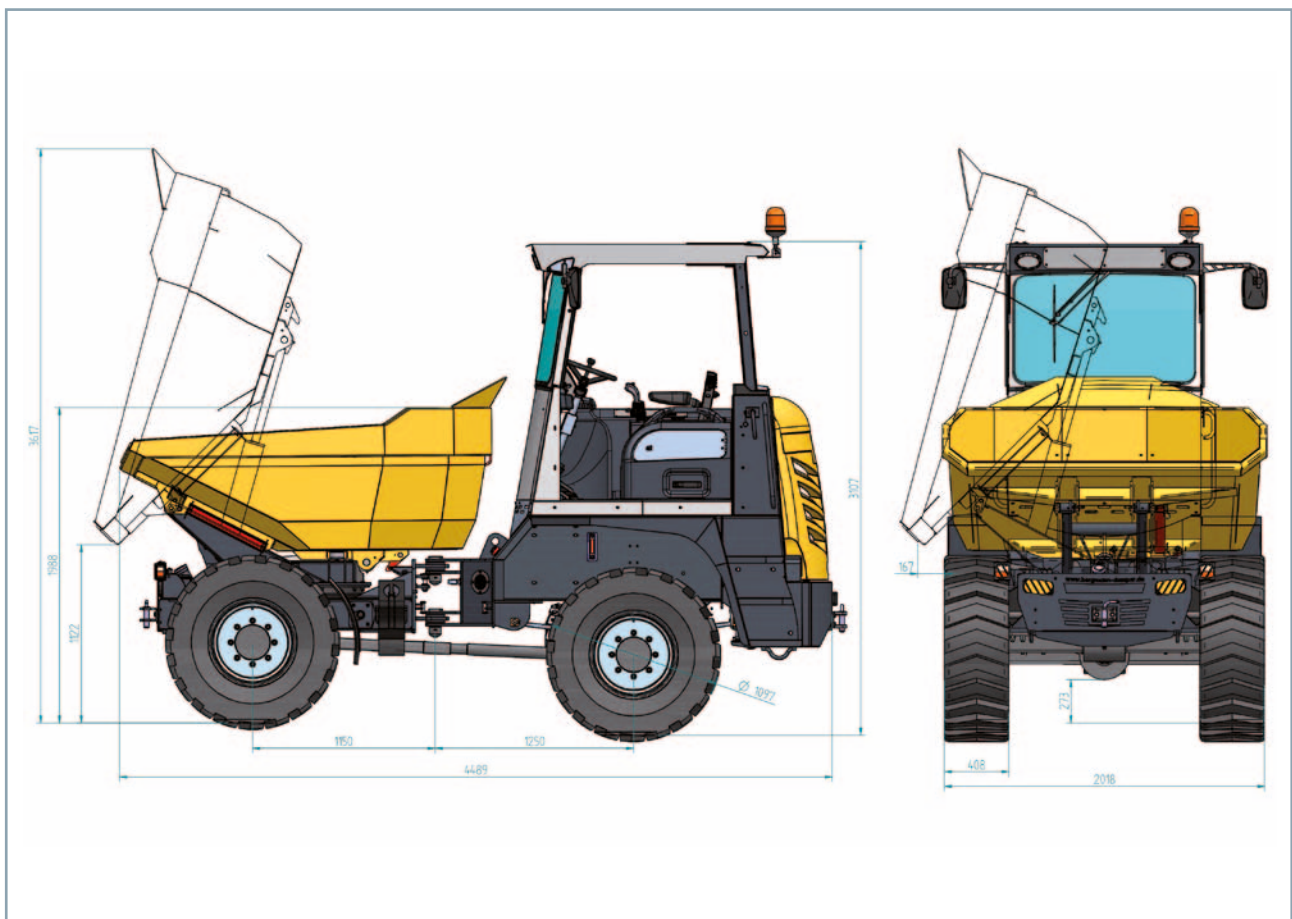

BERGMANN



Gewichte/Muldeninhalt

| | |
|-------------------------|--|
| Nutzlast | 6.000 kg |
| Leergewicht | 4.045 kg |
| Muldeninhalt gestrichen | 2,5 m ³ |
| Muldeninhalt gehäuft | 3,6 m ³ |
| Muldensystem | Hydraulisch um 180° dreh- und kippbare Mulde |

Abmessungen

| | |
|--------------------|----------|
| Durchfahrhöhe | 3.107 mm |
| Ausschütthöhe | 1.122 mm |
| Beladehöhe (vorne) | 1.650 mm |
| Länge gesamt | 4.489 mm |
| Breite gesamt | 2.018 mm |
| Bodenfreiheit | 273 mm |

Antrieb

| | |
|--|-----------|
| Hydrostatischer Allrad-Fahrtrieb mit automotiver Steuerung | |
| Fahrstufe I | 0–8 km/h |
| Fahrstufe II | 0–28 km/h |

Lenkung

Hydraulische Knicklenkung über Prioritätsventil wirkend Knickgelenk: 40° links & rechts

Achsen/Bremsen

Vorderachse starr, Hinterachse mit Blattfederung, wartungsfreie Ölbad-Lamellenbremsen mit automatischer Nachstellung in der Vorderachse, hydraulisch betätigte Feststellbremse über Gelenkwelle auf Vorder- und Hinterachse wirkend

Motor

Wassergekühlter 4-Zylinder Cummins Diesel-Motor (Tier 4 final)
Leistung: 55,0 kW/86,0 PS, Drehzahl: 2.200 U/min

Bereifung

Standard, alle Antriebsräder 405/70 R20 AS Profil

Füllmengen

| | |
|-------------|------|
| Kraftstoff | 65 L |
| Hydrauliköl | 45 L |

Elektrik

12 V Elektranlage mit Hauptschalter, Kontrollanzeigen für Motorwassertemperatur, Kraftstoff- und Betriebsstundenzähler, Kontrollleuchten für Motoröl, Parkbremse, Fahrtrichtungsanzeige, Batterieladkontrolle, Hydraulikfilter, Anzeige für eingelegte Fahrstufe

Ausstattung Standard

Hydroschwingsitz einstellbar und klappbar, Armaturentafel mit Zündschlüssel, Abschleppkupplung, Lichtanlage gem. StVZO, Mulde aus verschleißfestem Feinkornstahl, CE-Konformitätserklärung, Bedienungsanleitung/ Ersatzteilliste